

vibell

CE

VIDEO ZASLON

UPUTE ZA UPORABU I MONTAŽU

Model: OR-VID-EX-1057MV/B; OR-VID-EX-1057MV/W

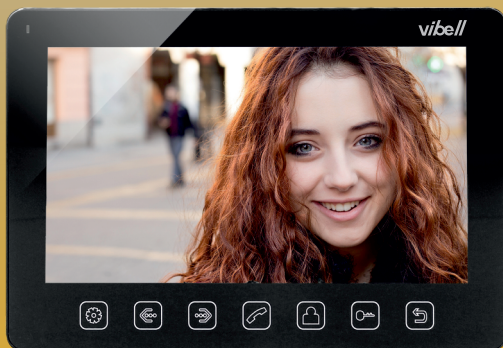
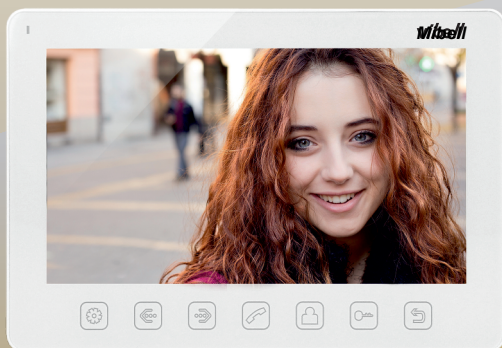

SDRŽAJ

Napomene	1
Tehnički podaci	2
Rješavanje problema	2
Osnovne značajke i funkcije	3
Sastavni dijelovi	4
Postavljanje i dijagram ožičenja	5
Montaža	8
Specifikacije kabela	
Rad	9
Postavke sustava	

TEHNIČKI PODACI

Izvor napajanja: 15 V DC, 1 A

Vrsta zaslona: u boji, bežično

Zaslon: 7 inča, LCD, u boji

Potrošnja energije: 7 W (prilikom rada), 1 W (pripravno stanje)

Radna temperatura: - 0 °C + 50 °C **Dimenzije:** 185 x 127,5 x 18 mm

Neto težina: 0,55 kg

RJEŠAVANJE PROBLEMA

1. Bez zvuka ili slike

- nema opskrbe naponom,
- neispravan ili nepravilno spojen zaslon.

2. Nejasna slika

- provjerite i podesite postavke.

3. Brojne smetnje na slici, bez sinkroniciteta (slika treperi)

- priključni kabel ima poprečni presjek koji nije prikladan za njegovu duljinu,
- preduga veza - koristite kabel s izolacijom,
- loša kvaliteta kabela,
- jak izvor elektromagnetske interferencije - koristite kabel s izolacijom.

4. Zvuk na monitoru se spaja

- provjerite je li vaša instalacija u skladu s tehničkim zahtjevima,
- provjerite da instalacija nije izložena vodi i vlazi itd.

5. Električna vrata se ne otvaraju svaki put

- provjerite neovisnost rada električnih vrata.

6. Zaslon ima ogrebotine

- uklonite zaštitnu foliju sa zaslona.

Sadržaj paketa

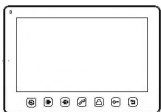

Zaslon



Nosnički priručnik

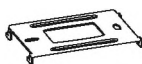

Nosač za
montažu na zid.



2x zidne
pričravnice



2 vijka



Utični mrežni adapter

Prije spajanja i korištenja uređaja pažljivo pročitajte ove upute za uporabu. U slučaju da je nešto ovdje napisano nejasno, molimo, kontaktirajte prodavača. Kupac može samostalno montirati i pustiti opremu u rad ako ima osnovno znanje o elektroničkim sustavima i uporabi primjerenih alata. Preporučujemo da uređaj montira stručnjak.

Proizvođač nije odgovoran za bilo koju štetu nastalu zbog nepravilnog postavljanja ili rukovanja uređajem. Bilo kakav samostalni popravak ili modifikacija uzrokuje gubitak jamstva. Budući da su tehnički podaci podložni stalnim izmjenama, proizvođač zadržava pravo na izmjene karakteristika proizvoda te uvođenje različitih konstrukcijskih rješenja bez pogoršavanja parametara proizvoda ili funkcionalne kvalitete. Pridržana su sva autorska prava i prava na prijevod/tumačenje ovih uputa za uporabu.

1. Isključite napajanje električnom energijom prije bilo kakvog rada na proizvodu.
2. Uređaj se ne smije zaroniti u vodu niti u druge tekućine.
3. Uređaj se ne smije koristiti ako je njegovo kućište oštećeno.
4. Uređaj ne smijete popravljati sami.
5. Uređaj se može rabiti samo sukladno njegovoj namjeni.
6. Nemojte postavljati zaslon blizu uređaja koji emitiraju jaka magnetna polja poput televizora ili zvučnika.
7. Nemojte postavljati zaslon na područje izloženo visokoj vlažnosti, vibracijama, udaru ili jakoj sunčevoj svjetlosti.
8. Isključite napajanje ako iz uređaja dolazi zvuk koji vam se ne čini uobičajen.
9. Nakon montaže i postavljanja uklonite zaštitnu foliju sa zaslona.

U svakom kućanstvu koristi se električna i elektronička oprema koja predstavlja potencijalnu opasnost za ljude i okoliš zbog opasnih tvari, mješavina te sastavnih elemenata takve opreme. Međutim, korištena oprema predstavlja vrijedan materijal iz kojega možemo dobiti sekundarne sirovine, kao što su bakar, kositar, staklo, željezo i druge. Oznaka OEEO koja se nalazi na opremi, ambalaži ili u dokumentaciji priloženoj uz opremu znači da je takvu električnu i elektroničku opremu potrebno odvajati od drugog otpada. Proizvodi s ovom oznakom ne smiju se svrstavati u obično smeće s drugim otpadom, a nepridržavanje se kažnjava novčanom kaznom.



Oznaka također znači da je oprema stavljena na tržište nakon 13. kolovoza 2005. Odgovornost je korisnika da korištenu opremu zbrine na mjesto predviđeno za njegovu primjerenu obradu. Korištenu opremu također možete predati trgovcu ako ste kupili novi proizvod, ali količina te opreme ne smije biti veća od kupljene nove opreme iste vrste. Informacije o dostupnom sustavu prikupljanja elektroničke opreme kao otpada možete pronaći na informacijskom pultu u trgovini te u uredu lokalne uprave ili općine. Pravilno zbrinjavanje korištene opreme pomaže očuvanju okoliša i zaštiti ljudskog zdravlja!

OSNOVNE ZNAČAJKE I FUNKCIJE

- Dio Vibell video interfonskog sustava.
- 7-inčni LCD zaslon u boji visoke razlučivosti.
- Ultra-tanak, bežični zaslon.
- Zaslon osjetljiv na dodir s tipkama za pozadinsko osvjetljenje.
- OSD izbornik na poljskom i engleskom jeziku.
- Interfonska funkcija s dodatnim zaslonom.
- Možete birati između 12 polifonih melodija zvona.
- Podešavanje svjetline, boje i glasnoće zvona i pozivanja.
- Proširivo s dodatnim video kamerama za ulazna vrata i CCTV kamerama.
- Omogućuje vam da vodite razgovor s osobom na ulazu i istovremeno promatranje na zaslonu monitora.
- Daljinski upravljač električnih vrata (nije priložen) i automatska upravljačka jedinica vrata.

SASTAVNI DIJELOVI

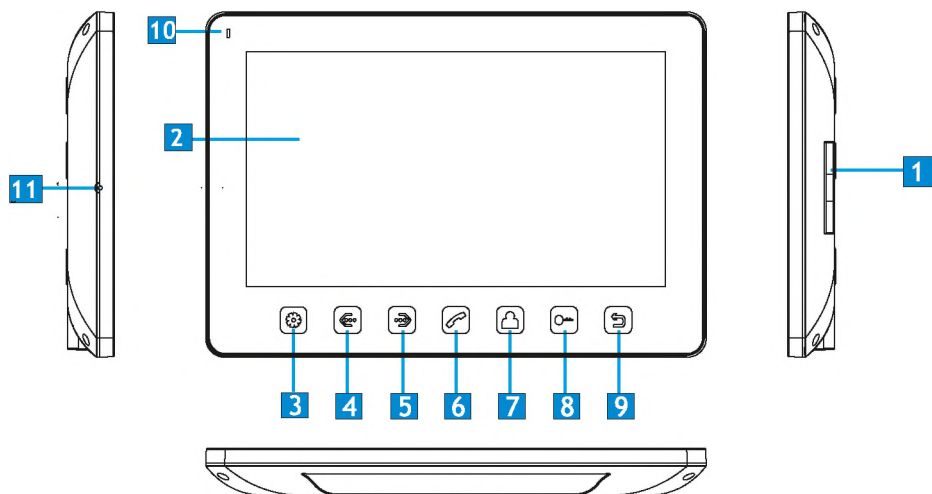

Br.	Dio	Funkcionalni opis
1	Zvučnik	
2	LCD	
3	Gumb za izbornik	Postavke ulaznog sustava
4	Gumb - lijevo	Prilagodi -
5	Gumb - desno	Prilagodi +
6	Gumb za javljanje	Odgovor/poziv
7	Gumb za zaslon	Zaslon
8	Gumb za otključavanje	Otključaj
9	Gumb - natrag	Natrag/Pauza
10	Indikatori svjetla	Indikator za uključivanje/isključivanje
11	Mikrofon	

1. Ulaz 2 Priključak vanjskog panela

Sustav može podržati do 1 glavnog zaslona, 3 dodatna zaslona, 2 vanjska panela s kamerom i 8 CCTV kamera.

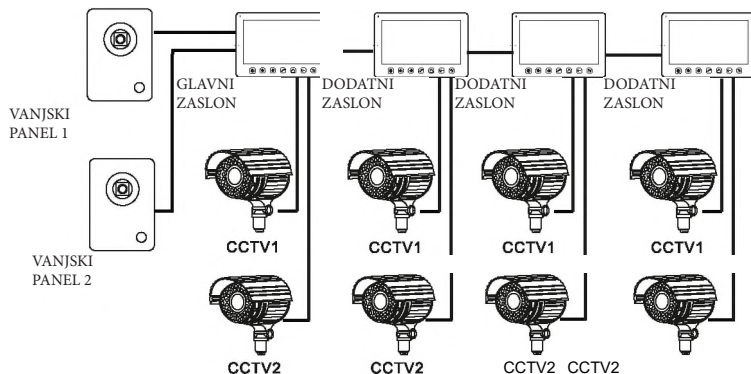

2. Ulaz 2 priključak za CCTV kamere

Sustav može podržati do 1 glavnog zaslona, 1 vanjski panel s kamerom, 9 CCTV kamera i 3 dodatna zaslona.

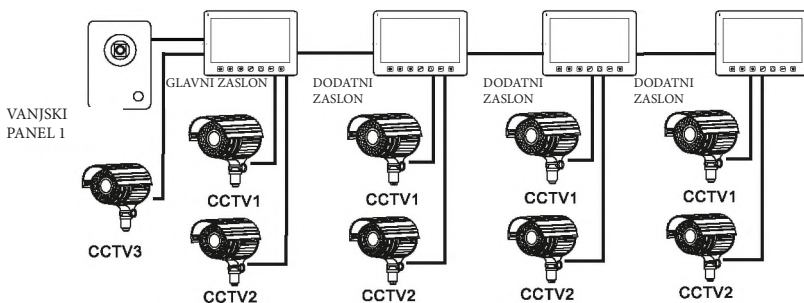

Pri projektiranju ožičenja vodite računa o odgovarajućem presjeku kabela:

do 30 m - preporučeni kabel XzTKMXpw 3 x 2 x 0,5 mm²

od 30 m do 100 m - preporučeni kabel XzTKMXpw 3 x 2 x 0,8 mm²

Priključak na elektromagnetsko zaključavanje treba biti izveden s 2 x 1 mm².

Set je kompatibilan s bilo kojim električnim vratima s naponom od 12 V DC (nije priloženo).

Električna vrata s naponom od 12 VDC i trenutnom potrošnjom do 450 mA (nije priloženo) ne zahtijeva dodatno napajanje. Prilikom spajanja održavajte točan polaritet kao što je prikazano na dijagramu!

Ukupna dužina instalacije ne smije prelaziti 100 metara.

Uporaba kabela s upletenom paricom se doista ne preporučuje.

Dijagram ožičenja 1

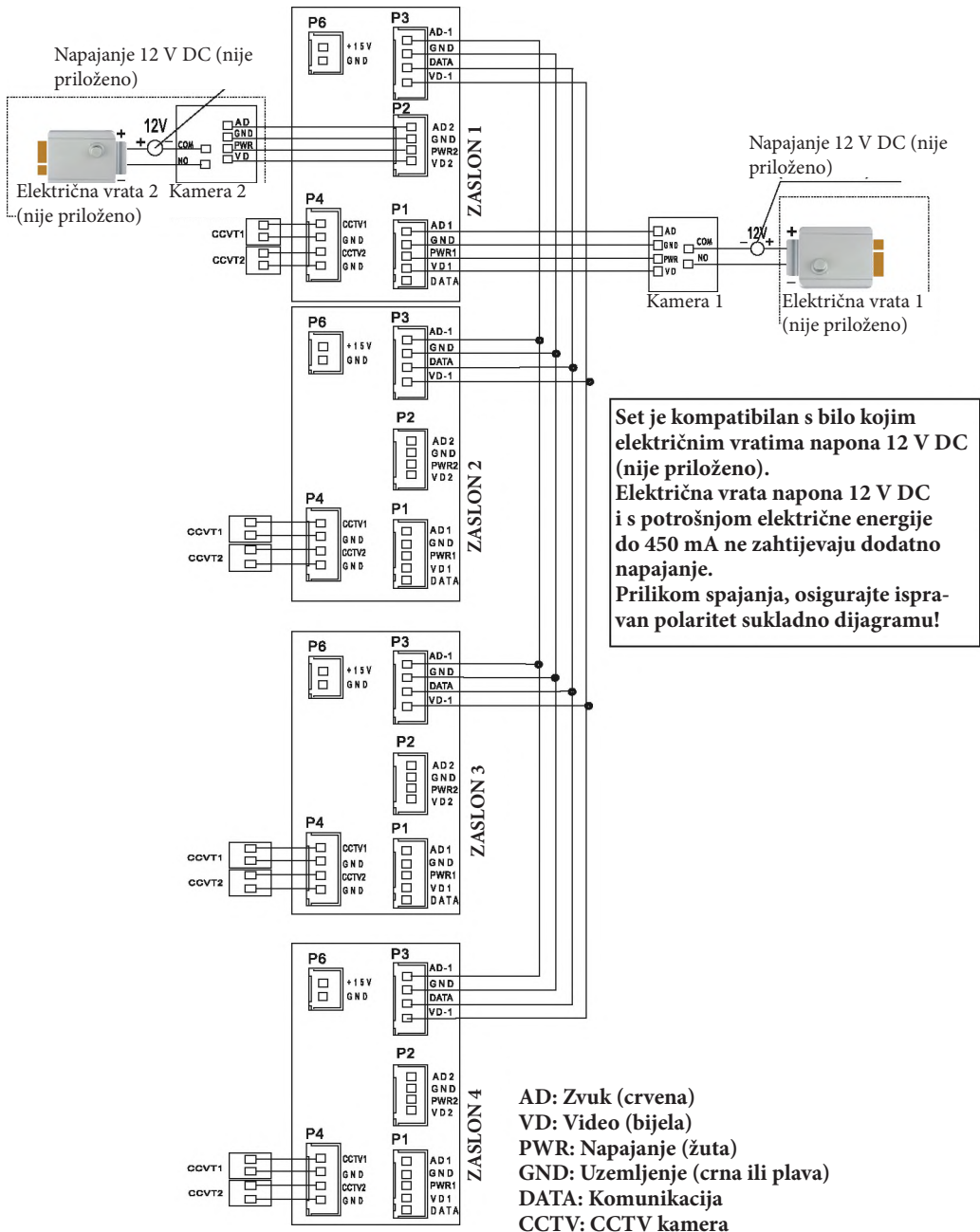

Dijagram ožičenja 2

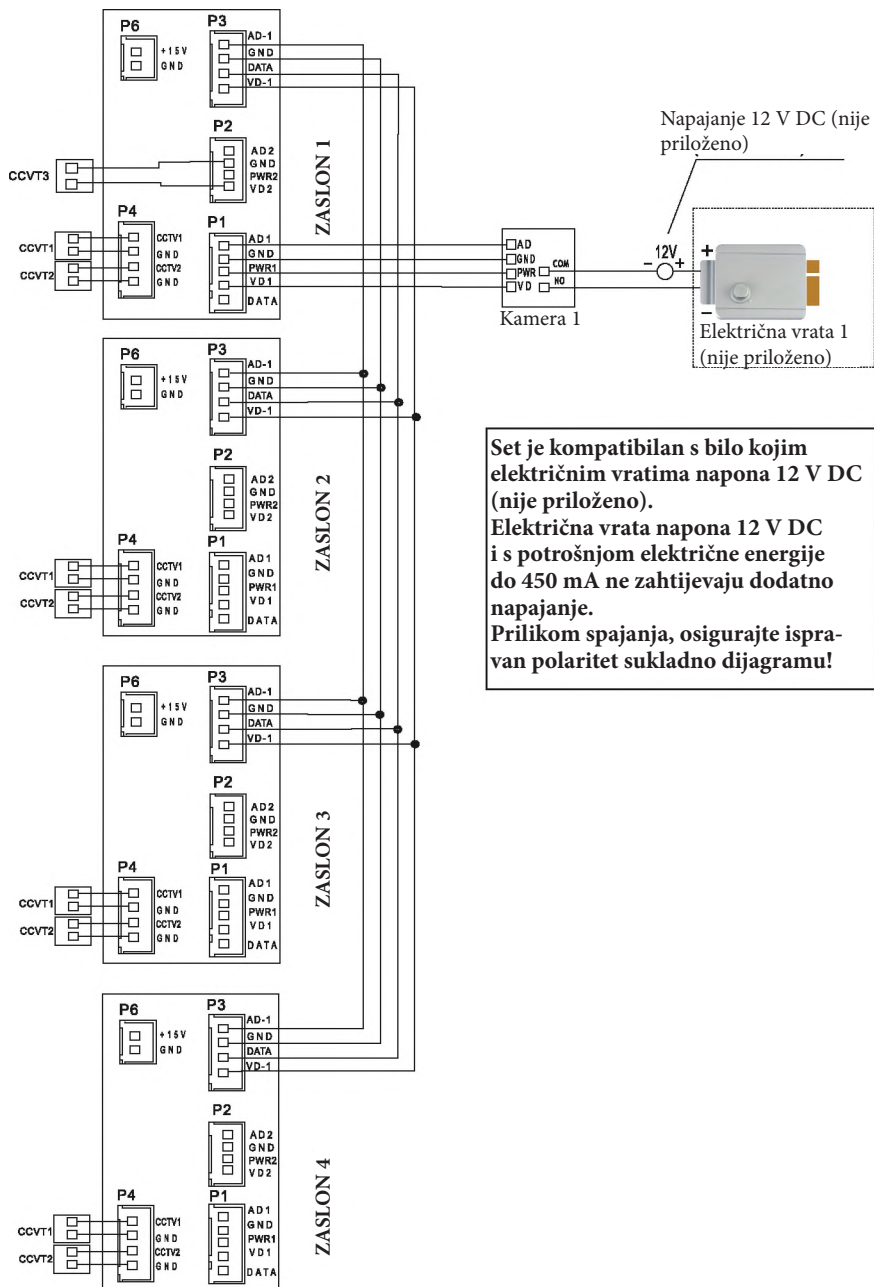

Set je kompatibilan s bilo kojim električnim vratima napona 12 V DC (nije priloženo). Električna vrata napona 12 V DC i s potrošnjom električne energije do 450 mA ne zahtijevaju dodatno napajanje. Prilikom spajanja, osigurajte ispravan polaritet sukladno dijagramu!

MONTAŽA

1. Odredite položaj montiranja zaslona;
2. Predložena visina 1,5-1,6 metara;
3. Odvojite montažni okvir od stražnje strane zaslona.
4. Postavite okvir na zid.
5. Spojite ožičenje kao što je prikazano na dijagramu ožičenja.
6. Pričvrstite zaslon na nosač za montažu.
7. Nakon postavljanja vanjskog panela, uključite napajanje.

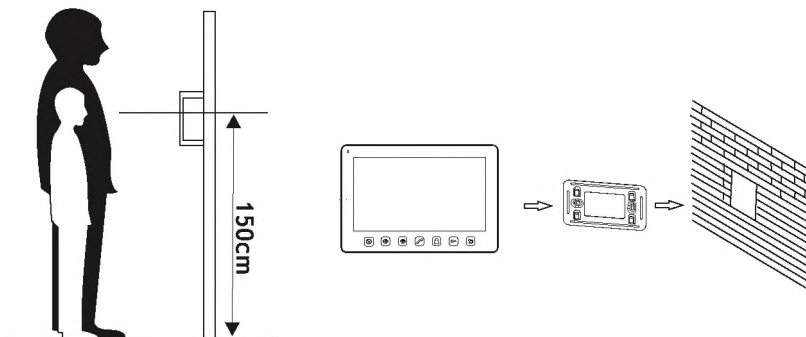

Preporučuje se testirati rad uređaja prije bušenja rupa za montažu. U tu svrhu spojite uređaj prema shemi ožičenja. Nakon temeljite provjere, nastavite s bušenjem rupa za montažu nakon isključivanja napajanja.

Specifikacije kabela

Video interfonski kabele ne smiju se ugrađivati u isti kabel kao i druge instalacije, npr. zvono na vratima, alarm itd. Naponski ili telekomunikacijski kabele emitiraju jaka magnetska polja (npr. zvučnički stupovi, TV set) te bi izravnim kontaktom s kabelima koji spajaju vanjsku jedinicu sa zaslonom mogli u velikoj mjeri utjecati na rad seta.

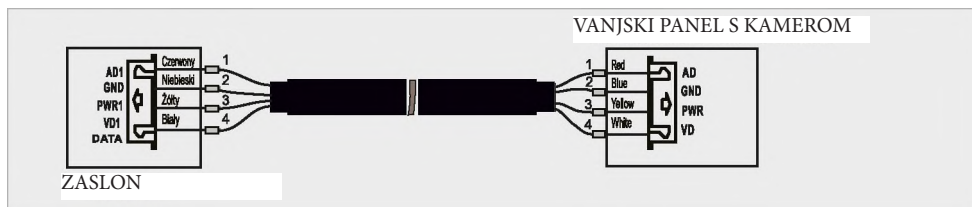

Bilješke: Pogledajte priručnik vanjskog panela OR-VID-EX-1057KV, OR-VID-EX-1061KV, OR-VID-EX-1062KV, OR-VID-EX-1063KV za detaljan dijagram ožičenja električnih vrata.



Primanje dolaznih poziva

Pritiskom gumba Call na vanjskom panelu svi spojeni zasloni emitirat će ton zvona i na LCD zaslonu će se prikazati poruka "CALL COMING" (dolazni poziv).

Pritisnite ikonu  da započnete razgovor s posjetiteljem

Ako se na dolazni poziv ne odgovori do kraja vremena zvonjenja, zaslon će se vratiti u stanje pripravnosti.

Tijekom poziva i razgovora moguće je otvoriti vrata na daljinu kratkim dodirom

na ikonu , vrata gumbom , dok se ulazna vrata otvaraju dodirom i držanjem ikone 

Kad je funkcija upravljanja vratima isključena, pritisnite ikonu , na LCD zaslonu prikazat će se poruka "DOOR UNLOCKED" (VRATA OTKLJUČANA).

Ako se tijekom razgovora s prvim vanjskim panelom pojavi još jedan dolazni poziv, na LCD zaslonu će se prikazati poruka "SECOND GUEST AT DOOR 2" (DRUGI GOST NA VRATIMA 2).

Za prijelaz na drugi poziv dodirnite ikonu 

VAŽNO:

Dok primete poziv ili razgovarate preko interfona, pritisnite i zadržite  - mikrofon je

isključen, LCD zaslon će prikazati „MUTED“ (bez zvuka), pritisnite i držite ponovno  mikrofon se ponovno uključuje i na LCD zaslonu se prikazuje "CAN SPEAK" (možete govoriti).



Funkcija Do not disturb (Ne smetati - bez zvuka)

Za uključenje ili isključenje funkcije Do not disturb (Ne smetati), upotrijebite izbornik za PODEŠAVANJE SUSTAVA. Kad je ova funkcija omogućena, neće se čuti zvono tijekom dolaznog poziva, interfonskog poziva ili prijenosa.

Nadzor zvuka

U pripravnom stanju pritisnite i držite  za aktivaciju zvuka zaslona.

Ako je spojeno više od dva zaslona, dostupno je praćenje odabranog.

Pritisnite  ili  za odabir željenog zaslona.



Za potvrdu odabira pritisnite .





Važno:

a: U načinu audio nadzora korisnik može slušati zvukove u prostoriji koja se nadzire, ali osobe u prostoriji koja se nadzire neće čuti glas osobe koja nadzire.

b: Funkcija praćenja zvuka dostupna je samo kad je omogućena funkcija MAY BE MONITORED (može se nadzirati) na željenom zaslonu. Provjerite izbornik sustava kako biste vidjeli kako aktivirati funkciju MAY BE MONITORED (može se nadzirati).

Promatranje okoline s vanjskog panela i CCTV kamere

U pripravnom stanju pritisnite ikonu  za praćenje okoline s vanjskog panela 1. Ponovno pritisnite ikonu  za promjenu video kanala prikazanog na zaslonu.





U načinu praćenja stanja okoline pritisnite  za razgovor s posjetiteljem, kratko dodirnite ikonu  za otvaranje vrata ; dodirnite i držite ikonu  za otvaranje ulaznih vrata.

Funkcija slanja poruke

Ova funkcija omogućuje prijenos informacija na sve povezane zaslone.

U pripravnom stanju pritisnite i držite  na zaslonu će se prikazati poruka SEN REQUEST (POŠALJITE ZAHTEJ), a zasloni u drugim prostorijama prikazat će poruku TALKING (GOVOR). Sada možete početi prenositi.



Postavke glasnoće zvuka



U načinu gledanja, zvonjenja, razgovora, interfona ili prijenosa pritisnite  ili  za unos postavki glasnoće, ponovno pritisnite  ili  za podešavanje glasnoće.

Unutarnje veze između zaslona

Kad je spojen dodatni zaslon, moguća je interfonjska veza.

U stanju pripravnosti pritisnite  za pozivanje drugog zaslona.

Ako je u sustavu spojeno više od 2 zaslona, pritisnite  ili  za željeni zaslon i potvrdite vezu s ikonom .

Korisnik u drugoj prostoriji može pritisnuti ikonu  za odgovor na poziv ili  za završetak poziva.

Podešavanje svjetline/boje/kontrasta/mod-ela prikaza

U načinu gledanja, zvonjenja ili interfonskog poziva pritisnite  ili  ili  podešavanje glasnoće.

Pritisnite  za pomak na svjetlinu, boju i postavke kontrasta.

SVJETLINA/KONTRAST/BOJA ZASLONA

Pritisnite  ili  da prilagodite te parametre svojim potrebama.

OR-VID-EX-1057MV

Konfiguracija postavki kontrole električnih vrata i automatske kontrole vrata

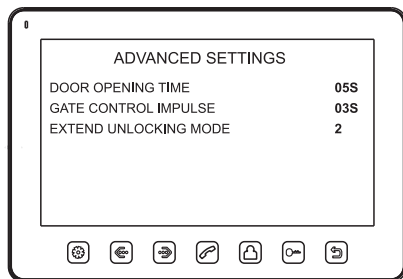

Isključite uređaj, zatim ga ponovno uključite nakon 1 minute te pritisnite i držite  na panelu zaslona dok se na zaslonu ne prikaže izbornik Advanced Settings (Napredne postavke).

Upravljanje električnim vratima:

Vrijeme otvaranja vrata - vrijeme otvaranja električnih vrata (tvornička postavka 05 S).

Kontrola izlaza - funkcija se deaktivira u tvornici, kako bi se aktivirala, podesite:

Impuls kontrole vrata - promijenite postavke na 03S

Za promjenu postavki pritisnite  . Za potvrdu postavki pritisnite .

Proširi način otključavanja:

za vanjske panele VIBELL set 2

Napomena: Upravljanje vratima moguće je samo ako je upravljačka jedinica vrata spojena na vanjski panel spojen na zaslon putem P1 priključka.

Postavke sustava

U pripravnom stanju kratko pritisnite  za ulazak u izbornik za podešavanje.

Postavljanje položaja	Opcije	Bilješke
JEZIK	Poljski i engleski jezik	
TRAJANJE POZIVA	zadano 30 s (podesivo između 10-60 s)	
GLASNOĆA ZVONA	zadano 07 (podesivo između 01 i 10)	
VRSTA ZVONA	UNOS 1	zadano 01 (opcionalno 00-11)
	UNOS 2	zadano 02 (opcionalno 00-11)
	INTER-FON	zadano 03 (opcionalno 00-11)
FUNKCIJA "NE OMETAJ"	standardno isključeno, kad je uključeno u načinu zvonjenja ili interfon, LED indikator će treperiti	
MOŽE SE PRATITI	zadano isključeno	
ADRESA UREĐAJA	ZASLON 1/2/3/4	Glavni zaslon mora biti postavljen kao MONITOR 1. Ako su dva zaslona podešena na istu adresu, opcija će ostati označena žutom bojom
STATUS ULAZA 4	BRAK/CCTV1/CCTV 1 I 2	
OTKLJUČAVANJE ZASLONA	OTKLJUČAVANJE ZASLONA	
POVRAT ZADANIH POSTAVKI	Resetira sustav na zadane postavke.	